

# РУЧНОЙ ДВУХВАЛЬЦОВЫЙ ВИБРОКАТОК

**SRD500L**  
**SRD600L**



МИНИКАТКИ



Самая совершенная в мире гидростатическая трансмиссия обеспечивает бесступенчатое изменение скорости для достижения выдающейся степени уплотнения



Складная рукоятка упрощает управление машиной при ее перевозке



Все органы управления размещены на рукоятке



Прочный пластиковый бак для воды исключает попадание ржавчины в систему орошения

**ООО «ТПК Белдозер»:**

тел./факс: +375 17 555-33-33;  
моб.т.: +375 25 770-10-70;  
e-mail: info@beldozer.by  
Сайт: SHANTUI.BY

**Сервисный центр:**

Минский р-н, р-н пос. Колодищи,  
тел.: +375 17 285 74 33 (66, 99);  
Факс: +375 17 517-00-37

## ТЕХНИЧЕСКИЕ ХАРАКТЕРИСТИКИ

	SRD500L		SRD600L	
<b>Масса</b>				
Рабочая масса	570 кг		583 кг	
<b>Ходовые характеристики</b>				
Скорость	0,9–1,5 км/ч (передний и задний ход)		0–3 км/ч (передний и задний ход)	
Преодолеваемый уклон	30 %		30 %	
Тип привода	Гидравлический привод		Гидравлический привод	
<b>Двигатель</b>	Дизельный двигатель	Бензиновый двигатель	Дизельный двигатель	Бензиновый двигатель
Модель	178F	B&S, 19N	178F	B&S 25T2
Тип	Дизельный двигатель с воздушным охлаждением 4-тактный, одноцилиндровый	4-тактный бензиновый двигатель с воздушным охлаждением С верхним расположением клапанов, одноцилиндровый	Дизельный двигатель с воздушным охлаждением 4-тактный, одноцилиндровый	4-тактный бензиновый двигатель с воздушным охлаждением С верхним расположением клапанов, одноцилиндровый
Мощность	6,0 л.с. при 3600 об/мин	9,0 л.с. при 3600 об/мин	6,0 л.с. при 3600 об/мин	13,5 л.с. при 3600 об/мин
<b>Уплотнение</b>				
Вибрация	Механический привод			
Статическая нагрузка	37,3/40,3 Н/см		45/50 Н/см	
Номинальная амплитуда	0,6 мм		0,6 мм	
Частота вибрации	70 Гц		70 Гц	
Возбуждающая сила	13,5 кН		15 кН	
<b>Заправочные емкости</b>	Дизельный двигатель	Бензиновый двигатель	Дизельный двигатель	Бензиновый двигатель
Топливо	3,5 л	6 л	3,5 л	10 л
Вода	30 л		50 л	

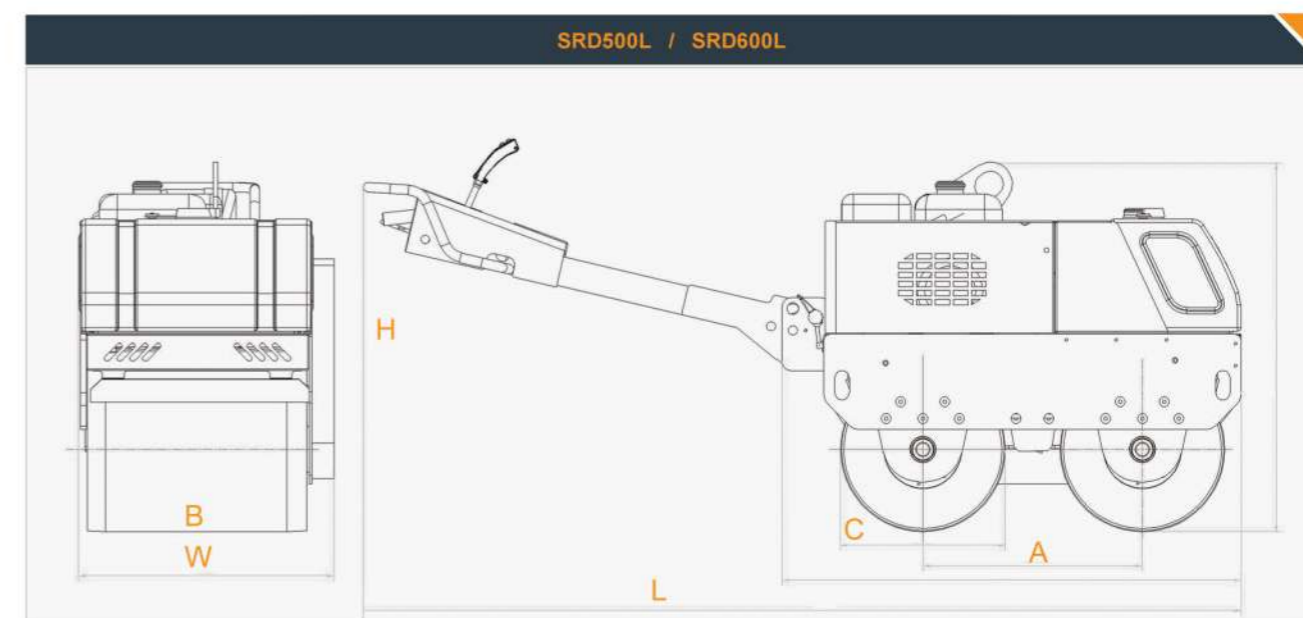

РАЗМЕР		SRD500L	SRD600L
Колесная база	A	600 мм	600 мм
Ширина стального вальца (переднего и заднего)	B	600 мм	600 мм
Диаметр стального вальца (переднего и заднего)	C	450 мм	450 мм
Габаритная длина	L	2460 мм	2460 мм
Габаритная ширина	W	700 мм	700 мм
Габаритная высота	H	1800 мм	1800 мм
Размер упаковки		1460 × 810 × 1230 мм	1460 × 810 × 1230 мм